

Ochsner

J. Ochsner + Cie. AG
Badenerstrasse 119
CH-8004 Zürich

Telefon 01 39 81 81
Telex 52923 ochag
Telegramm wagenochsner

KS II



Principe de fonctionnement

Operation principle

Principio de funcionamiento



Présente les avantages suivants:

- spécialement conçu pour la collecte des déchets encombrants
- bord de chargement bas
- trémie de grande capacité permettant le vidage des containers de 350 à 5000 litres
- pré-compression par plaque d'éjection
- capacité de charge maximale
- vidage rapide par plaque d'éjection
- construction robuste en acier

Main features:

- especially adapted to handle bulky material
- low rave rail
- high capacity hopper, tipping of containers from 350 to 5000 lit. possible
- pre-compression against ejection plate
- very high loading capacity
- high discharge speed
- solid all-steel construction

Presenta las ventajas siguientes:

- Especialmente concebido para la carga de grandes enseres
- Nivel de boca de carga bajo
- Tolva de gran capacidad que permite el vaciado de contenedores de 350 a 5000 litros
- Pre-compactación por la placa eyectora
- Máxima capacidad de carga
- Descarga rápida por placa eyectora
- Construcción robusta en acero

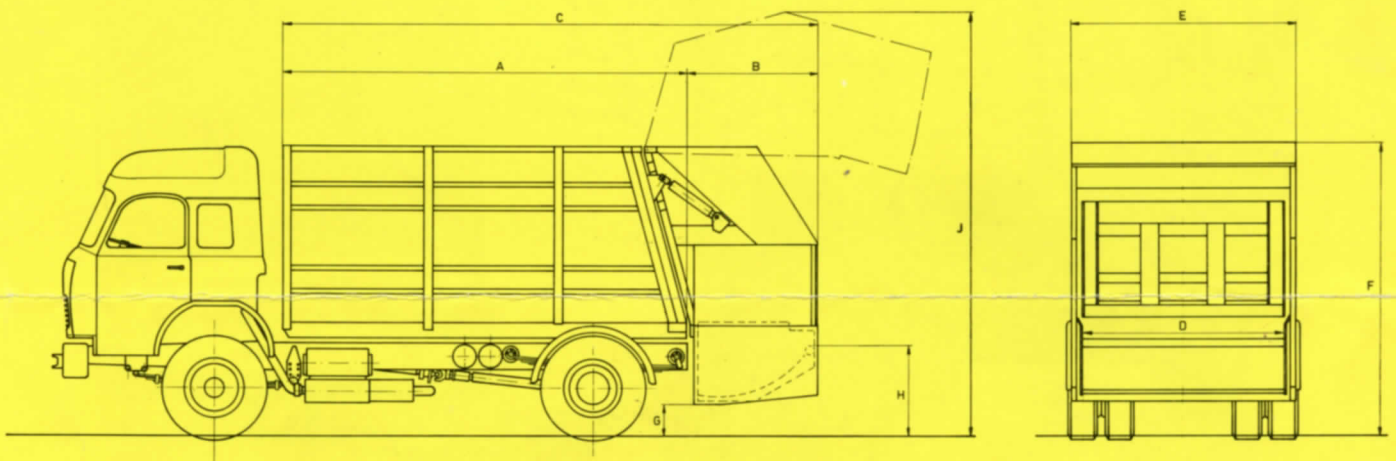

Capacité/Capacity/Capacidad		Dimensions/Dimensiones mm							
m ³	A	B	C	D	E	~F	~G	~H	~I
14 m ³	3910	1400	5310	2000	2450	3200	350	1030	4600
16 m ³	4390	1400	5790	2000	2450	3200	350	1030	4600
18 m ³	4870	1400	6270	2000	2450	3200	350	1030	4600
20 m ³	5430	1400	6830	2000	2450	3200	350	1030	4600